



NOWOŚĆ!



SILNIK

Producent	: KUBOTA
Typ	: V2403-CR-T-EW03
Liczba cylindrów	: 4 w rzędzie
Średnica i skok tłoków:	87 x 102,4 mm
Pojemność skokowa	: 2434 cm ³
Moc	: 65.1 KM (48.6 kW) @2700 obr./min.
Moment obrotowy	: 199 Nm @1600 obr./min.
Klasa emisji	: Stage V / Tier 4 Final (EU/EPA)

Turbodoładowany silnik Diesla o dużej mocy i momencie obrotowym, chłodzony cieczą.

WYPOSAŻENIE STANDARDOWE

- Kabina ROPS/FOPS.
- Klimatyzacja.
- Ergonomiczne joysticki zintegrowane z fotelem.
- Wielofunkcyjna łyżka ładowarki.
- Mechaniczne szybkozłącze ładowarki.
- Imobilizator.
- Radio i odtwarzacz MP3.
- Siłowniki z amortyzacją.
- Blokada Osprzętu.
- Zawór Bezpieczeństwa.
- Linia Hydrauliczna do Młota Hydraulicznego.
- Obrotowa lampa ostrzegawcza (kogut).
- Tylne okno "Monolight".
- Otwierane okno boczne.
- Oświetlenie kabiny.
- Gniazdo 12 V.
- Schowki osobiste.
- Mata podłogowa.
- Ręczna przepustnica.
- Czytelny, kolorowy ekran LCD.
- Szeroki kąt widzenia.
- Wylącznik akumulatora.
- Łatwa w przeprowadzeniu konserwacja.
- Alarm cofania.



UKŁAD HYDRAULICZNY

Przepływ Pompy Głównej	: 60 L/min @3000 obr./min.
Ciśnienie	: 250 bar

UKŁAD NAPEWOWY

- Podwójna pompa wielotłoczkowa o zmiennym wydatku kontrolowana przez Servo.
- Wielosuwowe hydrauliczne, umożliwia jazdę do przodu i do tyłu.
- Obsługa hamulców zapewniona przez układ hydrauliczny jazdy.
- Hamulec postojowy, włączany w momencie braku ciśnienia hydraulicznego.
- Prędkość jazdy od 0 do 12 km/h do przodu i do tyłu.

UKŁAD STEROWANIA

Dźwistki kontrolowane przez Servo, zamontowane na fotelu operatora. Przy ustawieniu fotela przodem do kierunku jazdy, dźwistki sterują łyżką ładowarki i jazdą maszyny. Przy ustawieniu fotela tyłem do kierunku jazdy, dźwistki sterują łyżką koparki. Dźwistki obracają się razem z fotelem operatora.

OPONY

Przód	: 10 x 16,5 10 Pr Skz
Tył	: 10 x 16,5 10 Pr Skz

MASA ROBOCZA (OPERACYJNA)

Standardowa masa operacyjna maszyny	: 3.875 kg
-------------------------------------	------------

Masa operacyjna zgodna z normami ISO 6016, obejmuje pełny zbiornik paliwa, układ hydrauliczny i inne płyny, masę operatora 75 kg i masę standardowego wyposażenia maszyny. Wyposażenie opcjonalne nie jest wliczone.



HMK 62_{SS}

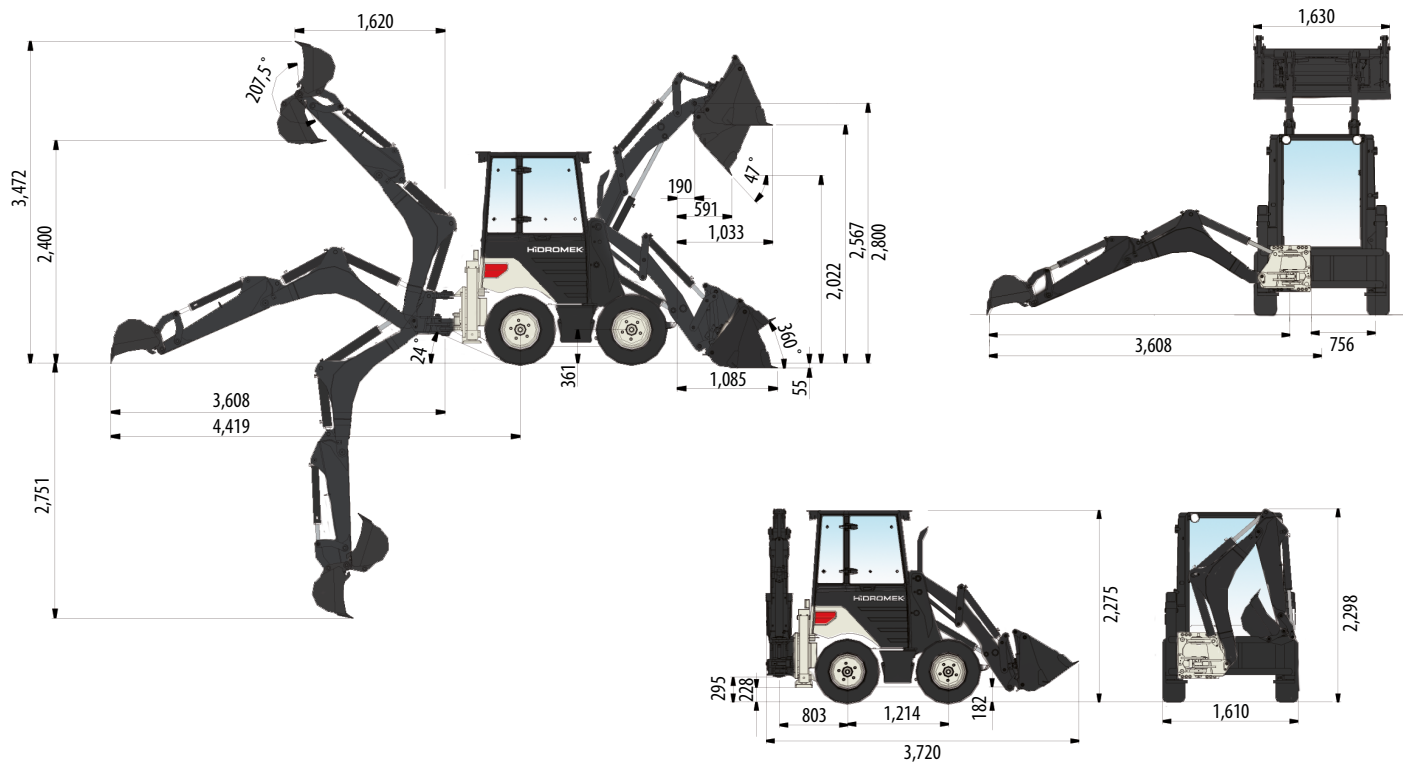

PARAMETRY ŁADOWARKI

Pojemność łozki 4 w 1	0,35 m ³
Maksymalna siła odspajania łozki	2883 kgf
Maksymalna siła odrywania ramienia przy podnoszeniu	2600 kgf
Pełen udźwieg na maksymalnej wysokości	1370 kg

PARAMETRY KOPARKI

Pojemność łozki	0,06 m ³
Maksymalna siła odspajania łozki	1985 kgf
Maksymalna siła odrywania ramienia przy podnoszeniu	1500 kgf
Pełen udźwieg na maksymalnej wysokości	332 kg



Osprzęt



Młot Hydrauliczny



Lemiesz



Standardowa Łozka



Widły Zamontowane na Szybkozłączu



WARYŃSKI
Trade Sp. z o.o.

Waryński Trade Sp. z o.o.
ul. Trakt Brzeski 118, 05-077 Warszawa tel.: +48 (22) 62 11 64
kontakt@warynski-trade.pl
www.warynski-trade.pl

Uwaga:
Producent zastrzega sobie możliwość wprowadzenia zmian do przedstawionego modelu bez podania przyczyn.