



**NOWOŚĆ!**

## SILNIK

Marka	: DEUTZ
Model	: TCD 4.1 L4 Diesel
Ilość cylindrów	: 4
Śr. cylindra & skok tłoka	: 101 mm x 126 mm
Pojemność	: 4.038 cc
Moc maks.	: 154 HP (115 kW) @2200 rpm
Maks. moment obr.	: 609 Nm @1600 rpm
Klasa emisji	: Stage V / Tier 4 (EU/EPA)

Silnik wysokoprężny chłodzony cieczą, turbodoładowany, o dużej mocy i momencie obrotowym.

## INSTALACJA ELEKTRYCZNA

Woltaż	: 24 V
Bateria	: 2 x 12 V 105 Ah
Alternator	: 28 V / 100 A
Rozruch silnika	: 24 V / 4 kW

## UKŁAD KIEROWNICZY

Kąt oscylacji	: ± 12°
Kąt artykulacji	: ± 35°

## POJEMNOŚĆ UKŁADÓW

Zbiornik paliwa	: 350 L
Zbiornik hydrauliczny	: 105 L
AdBlue	: 20 L

## OPONY

23.1-26 12 PR

## WIBRACJE

Częstotliwość drgań, dla dużej amplitudy/dla małej amplitudy	: 28 / 30 Hz
Amplituda, wysoka/niska	: 11,9 / 0,85 mm
Siła odśrodkowa, dla dużej amplitudy/dla małej amplitudy	: 248 / 123 kN

## PRĘDKOŚCI JAZDY

Maksymalne nachylenie z wibracjami / bez wibracji	% 44 / % 47
1 bieg	: 5 km/h
2 bieg	: 6 km/h
3 bieg	: 7 km/h
4 bieg	: 12 km/h

## WYPOSAŻENIE STANDARDOWE

- Gładki bęben
- Podwójny przedni i tylny zgarniacz stalowy
- HVAC - Ogrzewanie, wentylacja i klimatyzacja
- FOPS poziom 2 i kabina ROPS
- Automatyka wibracja
- Dotykowy wyświetlacz kolorowy 8"
- Centrum audio z mp3/usb/aux
- Wskaźnik prędkości na wyświetlaczu
- Kontrola okresów międzyobsługowych na wyświetlaczu
- Uchwyt na tablet i telefon
- Uchwyt na szklankę
- Oświetlenie wewnętrzne LED
- Osłony przeciwsłoneczne
- Gniazdo pomocnicze 12 V
- Fotel obrotowy i przesuwny
- Czujnik obecności operatora na fotelu
- Fotel z pasem bezpieczeństwa
- Schowki
- Światła robocze (halogenowe)
- Obrotowy sygnalizator świetlny (halogenowy)
- Regulowana kolumna kierownicy z możliwością pochylecia
- Pojemniki do przechowywania dla operatora
- Mata typu basenowego
- Maski silnika typu monoblock z siłownikiem elektrycznym
- 4 prędkości
- Oś o ograniczonym poślizgu
- 2 zakresy wibracji
- Alarm cofania i 2 sygnały ostrzegawcze
- Łatwo dostępne porty testowe Hyd.
- Zestaw narzędzi
- System jednokluczowy

## WYPOSAŻENIE OPCJONALNE

- Skrobaki plastikowe
- Kamera tylna
- Inklinometr
- Kompaktometr
- Smartlink
- Oświetlenie cyrkulacyjne (tył)
- Nakładki kołkowe

## WAGI

Masa robocza, CECE, kabina ROPS	: 11.350 kg
Bęben (obciążenie przedniej osi)	: 6.200 kg
Koła (obciążenie tylnej osi)	: 5.150 kg
Statyczne obciążenie liniowe	: 29 kg/cm

Masa operacyjna, zgodna z normami EN500-1, obejmuje połowę zbiornika paliwa, układ hydrauliczny i inne płyny, 75 kg masy operatora i standardową masę maszyny. Wyposażenie opcjonalne nie jest uwzględnione.

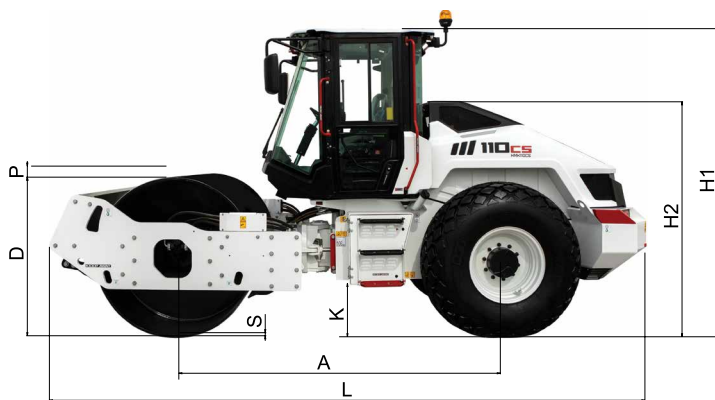

## WYMIARY

A	Rozstaw osi	3.065 mm
L	Długość (wyposażenie standardowe), maks.	5.855 mm
H1	Wysokość (z kabiną ROPS), maks.	2.970 mm
H2	Wysokość bez kabiny	2.280 mm
D	Średnica bębna	1.500 mm
S	Grubość powłoki bębna	30 mm
W	Szerokość bębna	2.130 mm
P	Wysokość, podkładki (opcja)	100 mm
K	Prześwit podwozia, rama ciągnika	470 mm
B	Szerokość (wyposażenie standardowe), maks.	2.280 mm
A1	Kąt skrętu	± 35°
O1	Nawis boczny prawy	70 mm
O2	Nawis boczny lewy	80 mm
R	Wewnętrzny promień skrętu	3.175 mm

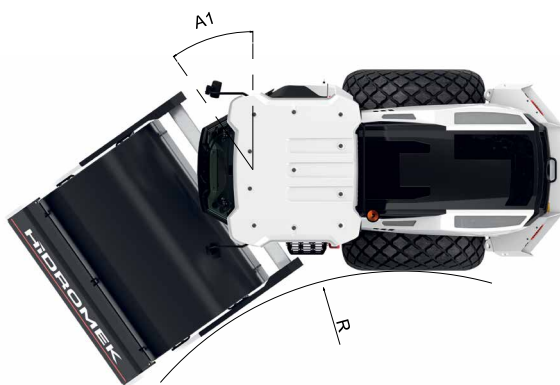

**WARYŃSKI**  
Trade Sp. z o.o.

Waryński Trade Sp. z o.o.  
ul. Trakt Brzeski 118  
05-077 Warszawa

(+48) 22 632 11 64  
kontakt@warynski-trade.pl  
www.warynski-trade.pl

Uwaga:  
Hidromek zastrzega sobie prawo do zmiany specyfikacji i konstrukcji modelu wskazanego w niniejszej broszurze bez wcześniejszego powiadomienia.